

一体式电脑 用户手册

VER: PS 1.0

目录

1. 硬件概述:

- 1.1.1 包装与拆卸
1.1.2 包装与物品

1.2 外观与功能

- 1.2.1 前视图
1.2.2 后视图
1.2.3 顶视图

2. 使用说明:

- 2.1 搬运
2.2 可调角度
2.3 连接电源

2.3.1 主板I/O接口

- 2.4 连接键鼠
2.5 系统开机

3. 意见问题与注意事项

中国制造 MADE IN CHINA
产品符合: GB4943.1, GB/T9254, GB17625.1的要求
产品合格证明: 该产品通过国家工厂测试, 予以合格出厂

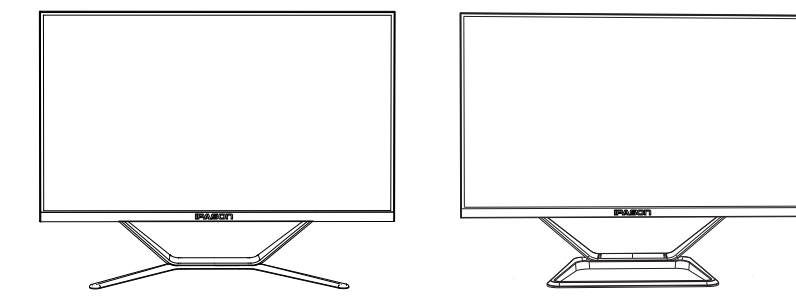

根据机型配置不同, 外观底座会有不同, 已收到实物为准。

1. 硬件概述

1.1.1 包装与拆卸

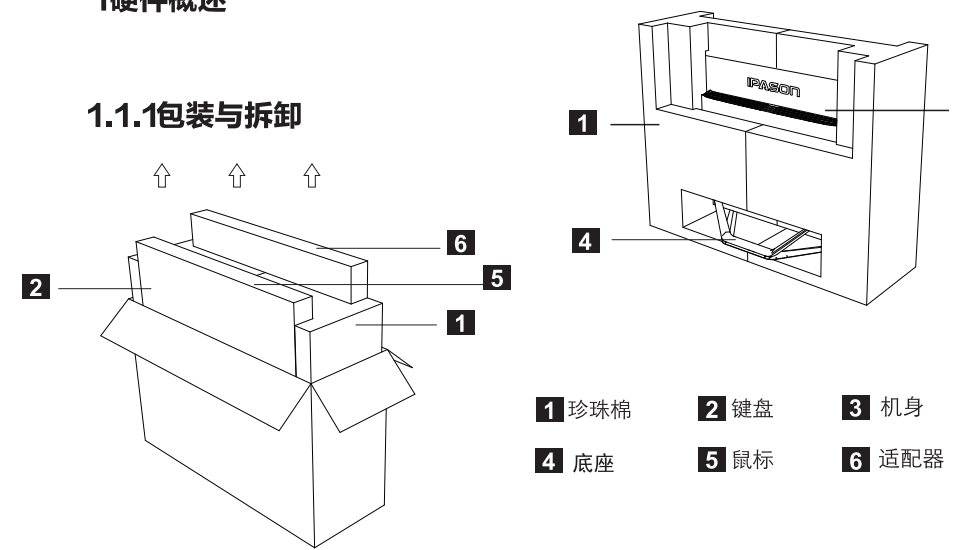

- 1 珍珠棉 2 键盘 3 机身
4 底座 5 鼠标 6 适配器

1.1.2 包装与物品

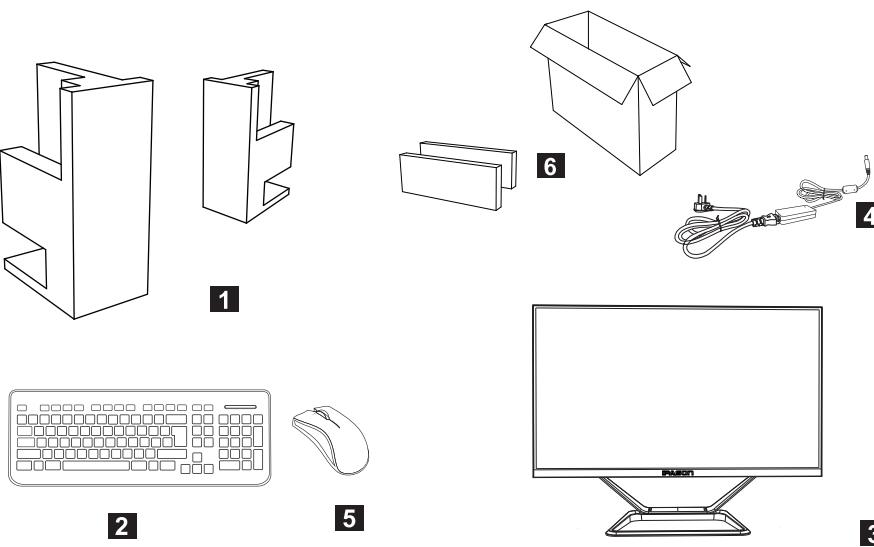

- 1 珍珠棉x2 2 键盘x1 3 机身x1 4 适配器x1 5 鼠标x1
6 纸箱x1 纸盒x2

1.2 外观与功能

1.2.1 前视图

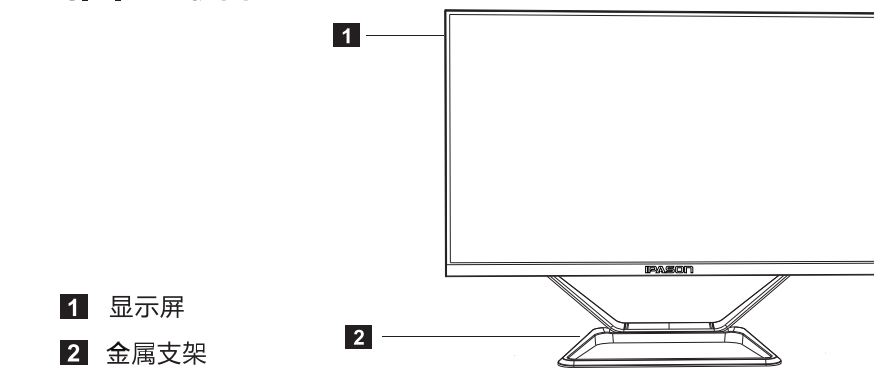

- 1 显示屏
2 金属支架

1.2.2 后视图

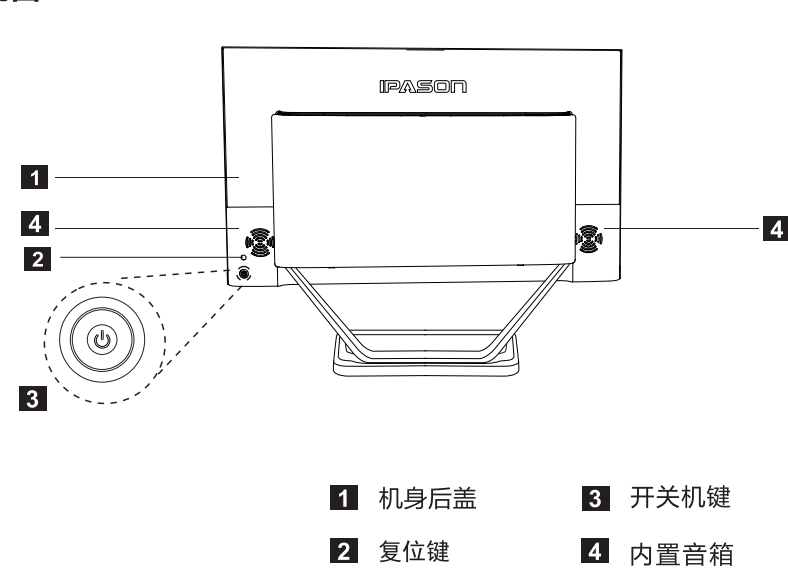

- 1 机身后盖 3 开关机键
2 复位键 4 内置音箱

1.2.3 顶视图

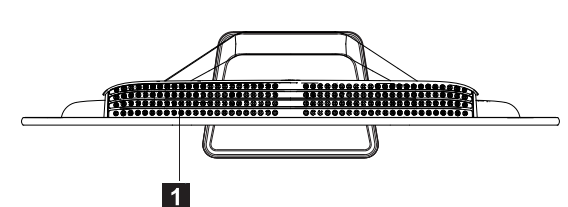

1 散热孔: 散热孔可使计算机内部空气流通, 保证良好散热。

2 使用说明

2.1 搬运

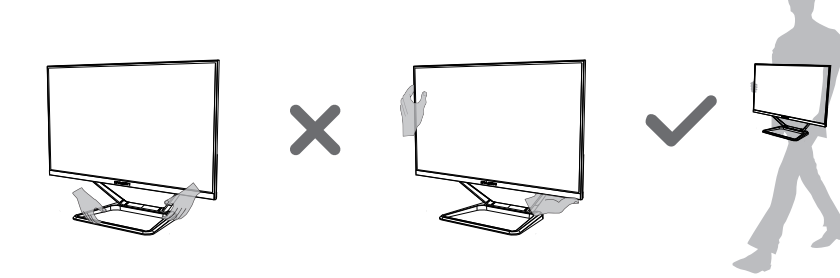

搬运计算机时, 需要握稳或抓住主机后提放电脑。

2.2 可调角度

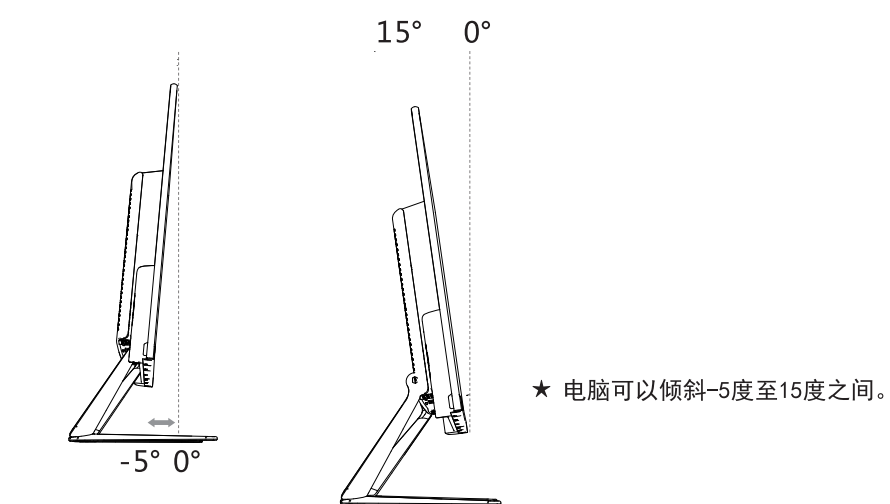

电脑可以倾斜-5度至15度之间。

2.3 连接电源

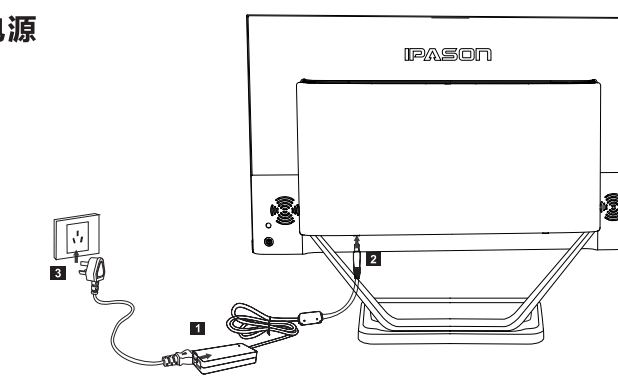

- 1 将电源适配器连接到电源线上。
2 将电源适配器连接到显示器底部对应接口上。
3 将电源线连接到正确接地的电源插座。

附表: 请根据产品型号, 查询对应适配器规格

Table with 2 columns: 产品型号 (Product Model) and 标称适配器规格 (Nominal Adapter Specification). Rows include M2AG, M2AB, M2ABE, M2ABF, M2ABC, M2AGC, M2DBB, M2DBC, M2DBD, M2DBE, M2DBF.

2.3.1 主板I/O接口

- 1 DC: 外置DC电源接口。(型号请参考附表)
2 HDMI: 外接信号输出。(高清多媒体接口)。
3 LAN: 可连接到网络, 传输速度最高每秒可达1Gb。
4 USB3.0: 此接口支持USB 3.0/USB2.0规格的设备连接。
5 MIC: 麦克风连接端口。
6 LINE OUT: 音频输出接口, 可以使用耳机或2.0声道音频输出设备。
7 COM: 串行通讯端口。

2.4 连接键鼠

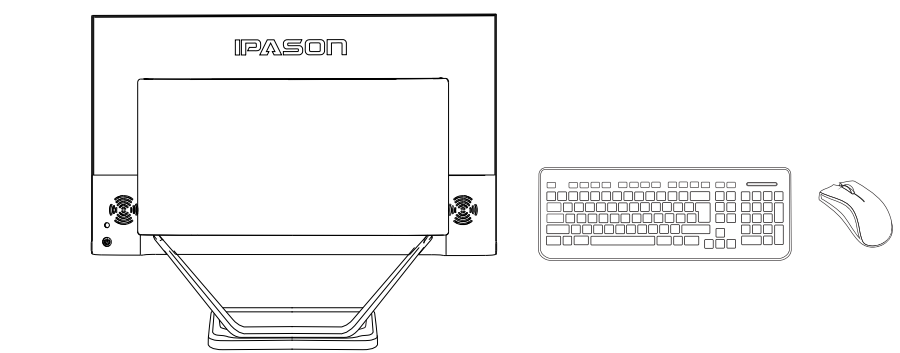

将无线键鼠/鼠标接收器连接至计算机的USB接口。

2.5 系统开机

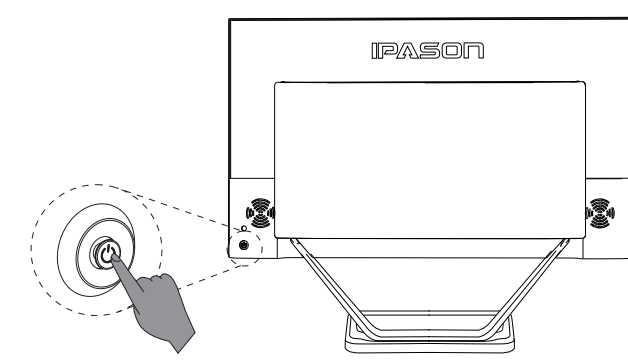

在电脑正确连接的情况下, 按下电脑后面板的电源开关键以进行开机。

3. 常见问题与注意事项

Q1: 计算机各部件的驱动程序下载/更新方法

A: 可使用通用驱动程序进行驱动程序下载与更新。

Q2: 显示属性设置。

- 1 显示屏幕的背景和图标都可以通过显示属性的调整进行设置。
2 打开屏幕分辨率对话框, 选择适当的分辨率和屏幕显示方向。
3 分辨率选项的下拉菜单中拖动指针, 可选择不同的分辨率。
4 方向选项的下拉菜单中, 可选择不同的显示方向。

Q3: 显示器屏幕上出现水波纹。

仔细查看电脑周围一米以内是否有如电冰箱、电风扇、电吹风、不间断电源、稳压器、日光灯等设备产生磁场干扰。如果有两台电脑的显示器靠得很近(一米以内), 也会使这两台电脑显示器上出现水波纹干扰。

Q4: 显示器屏幕黑屏, 没有图像。

检查计算机是否开机, 如果按开关键后不能启动计算机, 请咨询售后服务人员。

Q5: 电脑外接音频输出设备(音箱, 耳机等)不能发声。
A: 1. 检查并确认音频没有被设置为静音。
2. 检查音量是否调至最小。

Q6: 电脑摄像头的设置方法。

A: 打开摄像头开关, 安装好摄像头对应的驱动。摄像头应用软件(如拍照, 视频聊天软件等)将视频设置中的视频设备选定为本机型对应的摄像设备。

Q7: 如何建立电脑与因特网的连接。

A: 如果用户使用的电脑需要通过宽带(PPPoE)方式(如ADSL拨号上网)连接到网络, 在连接好宽带设备后, 选择【控制面板】-【网络和Internet】-【网络和共享中心】-【设置新的连接或网络】-【连接到Internet】。

Q8: 如何建立和删除电脑的无线连接。

A: 安装好无线网络设备和无线驱动程序, Windows操作系统将自动搜索到能接入的无线网络, 并显示在传统桌面右下角通知区域或右边栏中。

Q9: 电脑开机黑屏的解决方法。

A: 1. 按下电脑电源开关, 没有任何启动声音。请检查家中供电线路没有问题, 没有处于停电状态。检查电源插座开关和电源线连接正确的连接到电源并插紧。

2. 按下电脑电源开关后, 有启动声音, 但没有显示。请按下电脑电源按钮不松手, 5秒钟后, 松开电源按钮, 电脑关机。

Q10: 硬盘容量说明。

电脑所标称的硬盘容量同操作系统所显示的硬盘容量存在差异, 例如: 标称40GB的硬盘在操作系统中显示却不是40GB, 这并非电脑硬盘安装有误或出现了问题。

由于配备了一键恢复功能, 硬盘在出厂前已划分出一块特定分区, 用以存放硬盘恢复文件以及一键恢复程序文件。

基于以上原因, 您在操作系统中看到的可用硬盘空间总是小于电脑硬盘的标称容量。

保修服务条例

尊敬的用户: 真诚的感谢您购买IPASON品牌产品! 本产品保修卡是申请保修服务的重要凭证, 请您妥善保管并填写(盖公章后生效)并妥善保管, 谢谢!

一、三包服务内容如下:

- 1. 商品自售出之日起七日内(凭有效的产品保修卡正本), 出现三包中《微型计算机商品性能故障表》所列故障时, 消费者可选择退货、换货或修理。
2. 商品自售出之日起十五日内(凭有效的产品保修卡正本), 出现三包中《微型计算机商品性能故障表》所列故障时, 消费者可选择换货或修理。
3. 商品自售出之日起三年内(凭有效的产品保修卡正本), 出现三包中《微型计算机商品性能故障表》所列故障时, 消费者可选择修理。

二、保修说明

本公司对同一品牌电脑及配件按以下说明保修: 本公司对IPASON品牌一体式电脑整机提供三年质保; 对随机附送的“DVI或HDMI数据线, 电源线或电源适配器”提供一年质保(超过一年提供付费维修服务)。

三、免除保修义务

- 1. 为了您的合法权益受到保护, 避免不必要的损失, 对于下列原因导致产品故障或损坏, 不在三包服务范围内, 我公司不承担免费保修义务:
- 检测无故障;
- 超过三包有效期;
- 无有效的产品保修卡正本;
- 保修卡正本与商品实物标识不符或有涂改;
- 未按产品使用说明要求使用、维护、保管而造成损坏;
- 由于使用不当, 出现液晶面板划伤、翘起、变形、凹陷等状况;
- 由于使用不当, 出现驱动板、电源烧毁;
- 意外因素或人为行为以及外力造成的故障或损坏(包括操作失误、搬运、碰撞、摔毁、水浸、导电物进入设备、输入不合适的电压等);

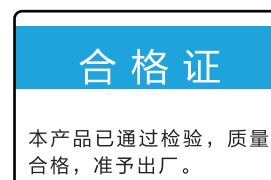

维修记录: 表格用于记录维修日期、维修单位名称、故障现象、故障处理情况、维修完成日期、维修人员签字。

制造商: 武汉攀升科技技术有限公司
制造商地址: 武汉市黄陂区汉口北大道88号电商大厦1801
联系电话: 027-59337993